

# Messkonzept - MK B4 - Kaskadenschaltung

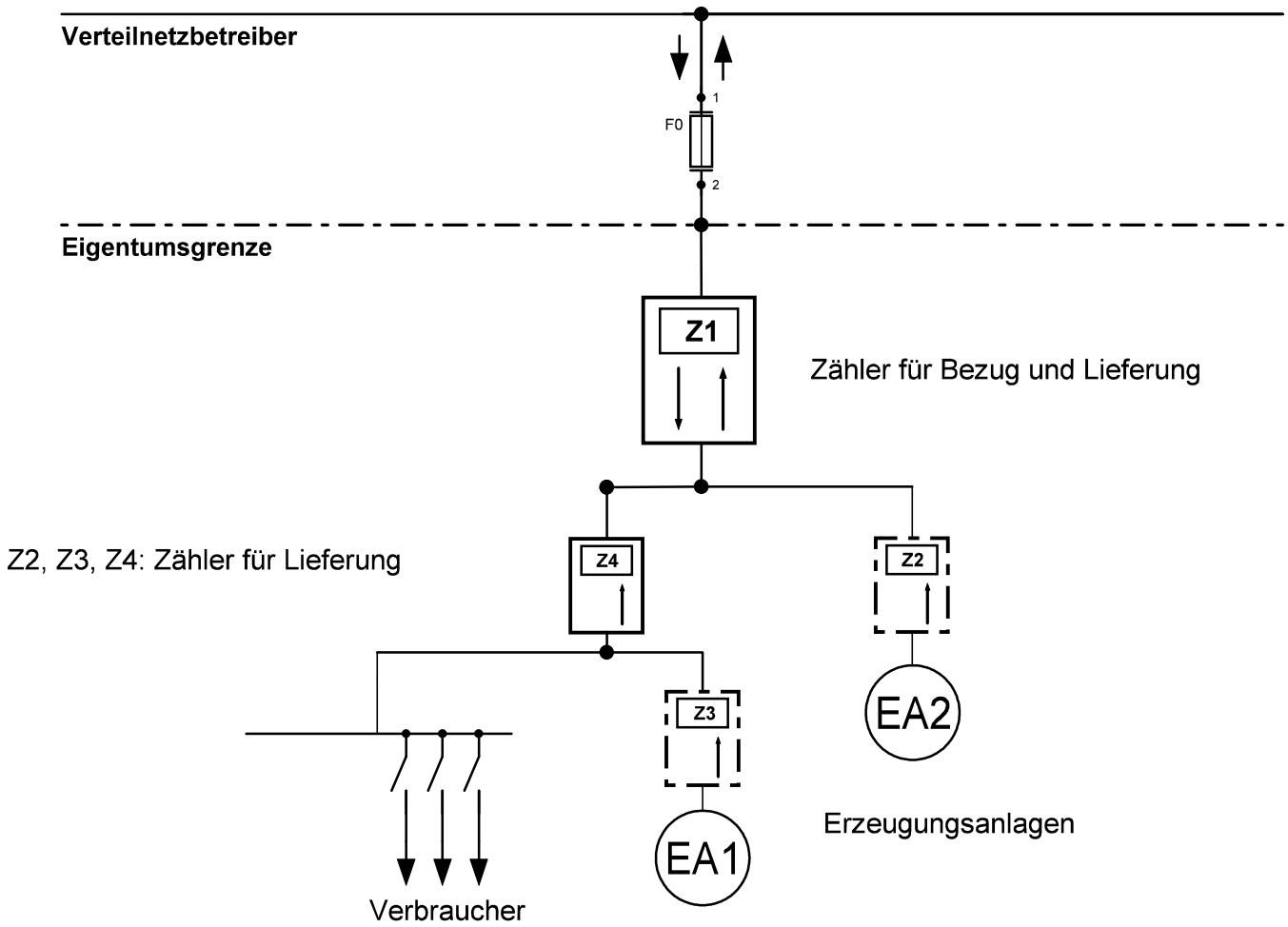

Anwendungsfall MK			EZA 1	EZA 2
<input type="checkbox"/>	<b>B3.1</b>	Kombination EEG- und KWKG-Anlage <sup>1</sup>	<input type="checkbox"/> Bestandsanlage <input type="checkbox"/> Neuanlage	<input type="checkbox"/> Bestandsanlage <input type="checkbox"/> Neuanlage
<input type="checkbox"/>	<b>B3.2</b>	Kombination von KWKG-Anlagen <sup>1</sup> KWKG-Anlage ≥ 2 kW mit gesetzl. Zuschlag auf Eigenverbrauch	<input type="checkbox"/> KWKG	<input type="checkbox"/> KWKG
<input type="checkbox"/>	<b>B3.2</b>	Kombination unterschiedlicher EEG-Anlagen <sup>1</sup> (z.B. PV/ Wasserkraftanlage)	<input type="checkbox"/> PV <input type="checkbox"/> _____	<input type="checkbox"/> _____ <input type="checkbox"/> _____
<input type="checkbox"/>	<b>B3.4</b>	PV-Anlagen nach dem Marktintegrationsmodell (01.04.2012-31.07.2014) in Kombination mit weiteren Erzeugungsanlagen in Überschusseinspeisung <sup>1</sup>	<input type="checkbox"/> Bestandsanlage <input type="checkbox"/> Neuanlage	<input type="checkbox"/> Bestandsanlage <input type="checkbox"/> Neuanlage

EEG bzw. KWKG enthalten keine expliziten Vorgaben für Messkonzepte. Eine Gewährleistung für deren rechtliche Verbindlichkeit kann nicht übernommen werden. Die Auswahl des Messkonzeptes liegt grundsätzlich beim Anlagenbetreiber. Für die Anmeldung der Eigenversorgung (Eigenverbrauch) müssen die Voraussetzungen nach EEG § 3 Abs. 19 erfüllt werden.

<sup>1</sup>Sollten beide Anlagen im Selbstverbrauch betrieben werden, so ist die Leistung von EZA 2 bei PV- und Wasserkraftanlagen auf 30 kW und bei BHKW-Anlagen auf 50 kW zu begrenzen.

Hinweis: Abhängig von der Anlagenleistung und dem Vergütungskonzept kann ggf. auf die Erzeugungszähler Z3 und/oder Z4 verzichtet werden

→ siehe Rahmenbedingungen.

Leistung der Anlagen: EZA 1 \_\_\_\_\_ EZA 2 \_\_\_\_\_

Betreiber der Anlage: \_\_\_\_\_

Standort der Anlage: \_\_\_\_\_

\_\_\_\_\_  
Datum, Unterschrift des Anlagenbetreibers