

# Variante 1: Getrennte Anordnung und getrennte Messung

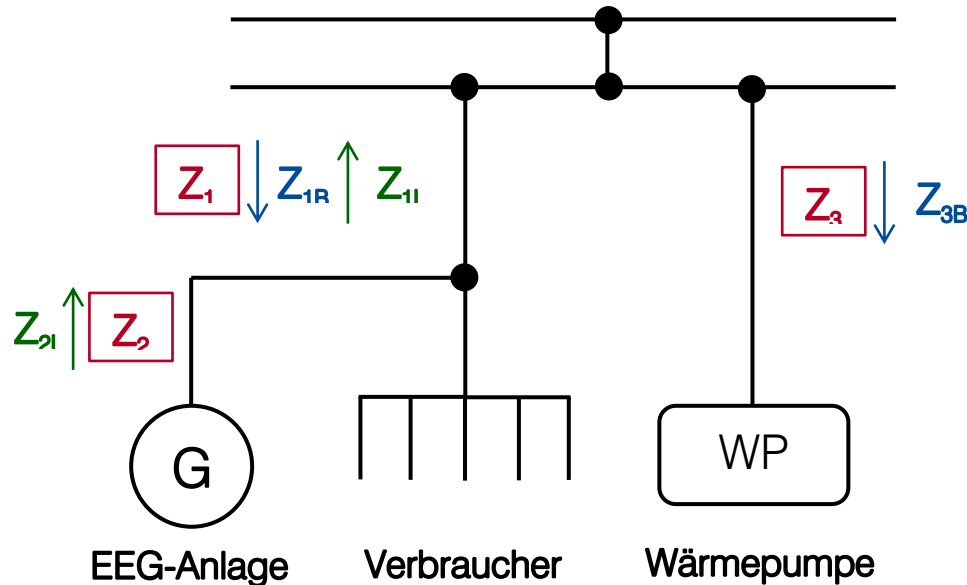

- Wärmepumpe als steuerbarer Verbraucher im Sinne EnWG § 14a
- separate Wärmepumpentarife des Lieferanten möglich

Bezug Verbraucher:  $Z_{1B}$

Netzeinspeisung EEG-Anlage:  $Z_{1L}$

Bezug Wärmepumpe:  $Z_{3B}$

$Z_2$  wird zur Ermittlung des Selbstverbrauchs bei Anlagen mit Inbetriebnahme vor dem 01.04.2012 oder zur Kontrolle der Marktintegration (90%-Regel) bei PV-Anlagen > 10 kWp mit Inbetriebnahme ab dem 01.04.2012 benötigt.